

ZBP 60 L

AMIS Brikettierpresse



Die sofort einsatzbereite Brikettierpresse

Die Brikettierpresse ist für das Verpressen von Säge- und Holzspänen aller Art zu Briketts konzipiert. Die Bauweise der Brikettierpresse ist kompakt, handlich und wird in Deutschland produziert. Der große Öltank sorgt dafür, dass im Dauereinsatz das Öl nicht überhitzen kann. Die Brikettierpresse ist sofort einsatzbereit und muss nicht erst noch installiert werden – also Stecker rein und los geht's.

ZBP-60 L Brikettierpresse

Technische Daten

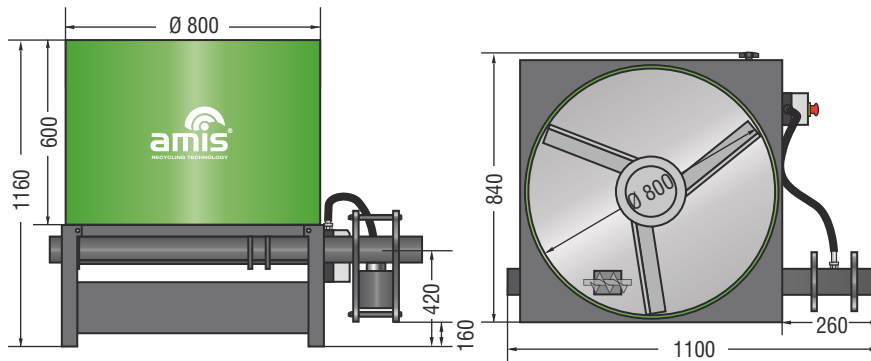

Typ ZBP		60 L
Hydraulikaggregat	(kW)	3
Verbrauch pro Stunde	(ca. kWh)	1,8 - 2,0
Spannung	(V)	400
Frequenz	(Hz)	50
Absicherung	(A)	16
Zuleitung	(m)	3
Leistung	(ca. kg/h)*	30 - 40
Gewicht	(ca. kg)**	300

Weitere Features:

- Hydraulische Steuerung
- Brikett Durchmesser 60 mm
- Brikettlänge variiert durch das zu verpressende Material
- Motor mit Motorschutzschalter und Not-Halt ausgerüstet
- Keine elektronischen Bauteile wie Regler, Sensoren und Fühler oder komplizierte Steuerungen
- Pressen ohne der Zugabe von Zusatzstoffen
- Gegendruck stellt sich auf Ihr Material vollautomatisch ein
- Dank dem Vorverdichter können auch voluminöse Späne verarbeitet werden
- Keinerlei Einstellarbeiten oder Überwachen des Druckes nötig
- Vollautomatischer Betrieb

* Durchsatzleistung ist von Material und Restfeuchte abhängig.
Restfeuchte sollte nicht mehr als 14 % betragen.

**Ausstattungsabhängig

Details

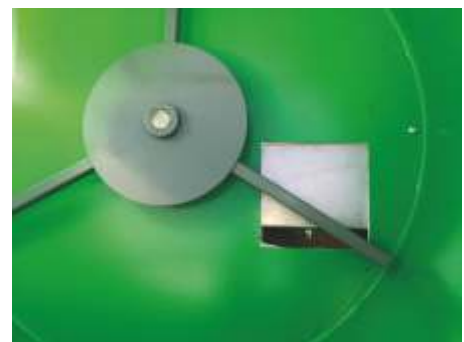

AMIS Maschinen-Vertriebs GmbH

Im Rohrbusch 15 · 74939 Zuzenhausen · Germany

info@amis.de · www.amis.de

Telefon: +49 (0) 6226-7890-0

Telefax: +49 (0) 6226-7890-222

